

LF / HF 1000

Fill Lights

Manuel d'utilisation
Gebruiksaanwijzing
Instruction Manual
Bedienungsanleitung

ADB
Lighting Technologies



ADB
Lighting Technologies

Aanbevelingen voor het gebruik

- Lees dit document aandachtig.
- Open de dozen en controleer de ontvangen apparatuur zodra u uw uitrusting ontvangt.
Neem onmiddellijk contact op met de transporteur indien u enige schade mocht vaststellen en teken verzet aan met opgave van de geconstateerde schade.
Wij kunnen u ervan verzekeren dat deze uitrusting onze fabrieken in perfecte staat heeft verlaten.
- Ga na of de geleverde waren volledig overeenstemmen met de verzendingsnota en of dit document overeenstemt met uw bestelling.
Neem onmiddellijk contact op met uw leverancier indien dit niet het geval is.

Algemeen

Deze schijnwerper is een belichtingsapparaat dat alleen voor professioneel gebruik in theaters en voor televisie- of binnenfilmopnamen bestemd is.

Het is ontworpen en gerealiseerd volgens de veiligheidsnormen EN 60598-1 en EN 60598-2-17, en vereist noodzakelijkerwijze een aansluiting aan de aarde met de daartoe voorziene geleider.

Om elk risico op elektrische ongevallen uit te sluiten : er is geen enkele reden om het apparaat te openen om zich van de goede werking te verzekeren.

Nochtans:

- de lamp moet worden vervangen als ze beschadigd of door de warmte vervormd is. Indien het nodig zou blijken een controle of een herstelling uit te voeren, doe dan steeds beroep op een gekwalificeerd specialist. In elk geval schakelt u steeds de voedingskabel uit alvorens het apparaat te openen,

Er bevindt zich elektrische spanning in het apparaat

Het is de verantwoordelijkheid van de gebruiker er over te waken dat de schijnwerper gebruikt wordt voor de voorziene toepassing en dat de aangesloten apparatuur nagekeken wordt.

In geen enkel geval kan de schijnwerper gewijzigd worden. Geen enkele wijziging mag zijn veiligheid verminderen. ADB zal geen verantwoordelijkheid aanvaarden voor schadegevallen die uit deze wijzigingen zouden voortkomen.

Deze schijnwerper is een professioneel apparaat, ontwikkeld met het oog op een eenvoudig en vlot gebruik. Nochtans raden wij u aan steeds beroep te doen op gekwalificeerd personeel voor installatie of herstelling.

Belangrijke opmerking:

Voedingskabels en andere aansluitingen zijn een essentieel deel van uw installatie en verzekeren de veiligheid en goede werking:

- om een kabel uit te trekken moet u altijd de connector vasthouden, nooit aan de kabel trekken.
- gebruik geen kabel of connector in slechte staat, controleer ze bij elke nieuwe plaatsing of met regelmaat bij vaste installaties.
- een voedingskabel en een datakabel kunnen nooit samen geplaatst worden.

Beschrijvingschijwerper

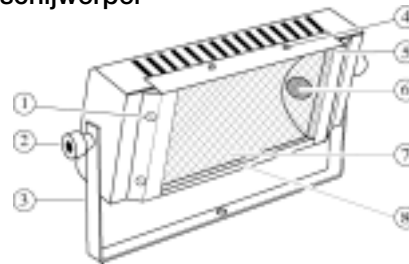

- 1 Schroeven voor verticale lichtafscherm
- 2 Tilt hendel
- 3 Beugel
- 4 Schroeven voor de horizontale lichtafscherm
- 5 Laterale geleiders voor het beschermrooster of filter houder
- 6 Lampvoet
- 7 Reflector.
- 8 Beschermrooster.

De kenmerkenplaat op het achterpaneel van het apparaat bevat volgende aanduidingen

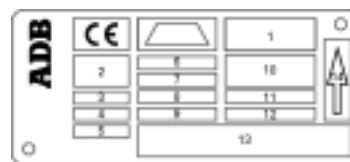

- 1 maximaal toegelaten inclinatie in graden t.o.v. de 0° stand
- 2 minimumafstand tot ontvlambare stoffen in meter t.o.v. gelijk welk extern oppervlak van de schijnwerper (om het ontvlammen van brandbare stoffen te voorkomen vanaf 80 °C)
- 3 maximum toegelaten omgevingstemperatuur in °C om een normale werking van de schijnwerper te verzekeren
- 4 gewicht in kilogram van de schijnwerper zonder lamp en zonder accessoires
- 5 beschermingsindex IP in verband met de weerstand van de schijnwerper tegen stof en vochtigheid
- 6 codenummer
- 7 maximumvermogen van de lamp in W
- 8 maximum toegelaten stroom in A
- 9 maximale temperatuur in °C van de behuizing bij normale werking
- 10 maximale temperatuur in °C waaraan de isolatie van de voedingskabel mag onderworpen worden
- 11 nominale voedingsspanning in V
- 12 type van de gebruikte lamphouder
- 13 serienummer
- 14 aanduiding van de bovenkant van de schijnwerper

Plaatsen van de lamp

Koppel ALTIJD de voedingskabel los van de voeding. Raadpleeg de kenmerkenplaat om het te gebruiken lamptype te kennen.

Gelieve de handleiding van de fabrikant te raadplegen die met de lamp wordt meegeleverd om ze goed te gebruiken.

De lamp MOET worden vervangen als ze beschadigd werd of vervormd door de warmte.

Verwijder de beschermrooster of de glassfilter.

Plaats de lamp in de lampvoet.

Plaats de beschermrooster of de glassfilter terug.

Lamptype

- Lamp met lengte van 185,7 mm
- Lampvoet R7-S
- Stroomverbruik 625 W, 1000 W ou 1250 W.
- Voedingsspanning : 230 V.

Elektrische aansluiting

Uw schijnwerper werd ontworpen om te functioneren onder een nominalepanning van 220 V - 240 V.

Uw apparaat wordt geleverd met een siliconen voedingskabel van 2 m lengte (sectie 3 x 1,5 mm²) zonder stekker

Omwillen van uw eigen veiligheid, waak erover dat de aardingsdraad (geel-groen) ALTIJD aangesloten is aan de aarde van het net.

Montage

Uw schijnwerper kan worden opgehangen, met de haken A6, A20, A25 of A30; hij kan eveneens op een statief worden geplaatst. Deze toebehoren zijn in optie verkrijgbaar. Vermijd de opstelling van de schijnwerper in de omgeving van ontvlambare stoffen op te stellen.

Overschrijd de maximale inclinatiehoeken niet die op de kenmerkenplaat aangeduid zijn. Gebruik ALTIJD de veiligheidskabel door hem in de ophangbeugel te schuiven.

Overeenkomstig de veiligheidsvoorschriften is het gebruik van het beschermrooster met maaswijdte van 3 mm of een glasfilter plus beschermrooster met maaswijdte van 12 mm VERPLICHT om het vallen van glasscherven te voorkomen.

Montage van de toebehoren

Uw schijnwerper kan uitgerust worden met verschillende accessoires.

- Beschermrooster
- Filterhoudercassette
- Filterhouder voor glasfilter
- Vertikale lichtafschermers
- Horizontale lichtafschermers
- Stang voor assemblage van 4 armaturen in lijn

Beschermrooster

Verwijder de 2 schroeven.
Plaats het beschermrooster in de laterale gleuven van het armatuur en breng de 2 schroeven weer aan.

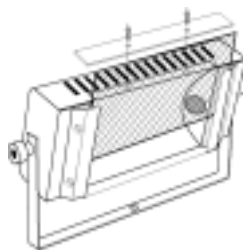

Filterhoudercassette

Verwijder de 4 schroeven.
Bevestig de filterhoudercassette met de 4 onverliesbare schroeven op het armatuur.

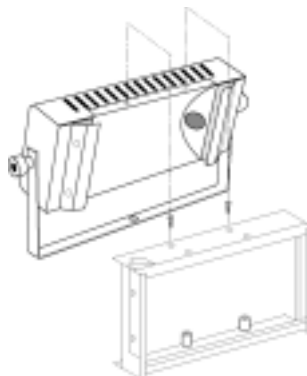

Filterhouder voor glasfilter

De glasfilters bestaan uit verschillende lamellen die met speciale kleefband samen gehouden worden. Deze kleefband mag niet verwijderd worden.

Plaats de glasfilter in de metalen filterhouder en plooi het veiligheidslijpje om.

Plaats de filterhouder in de filterhoudercassette en kijk na dat het veiligheidsraster goed geplaatst zit voor de glasfilter.

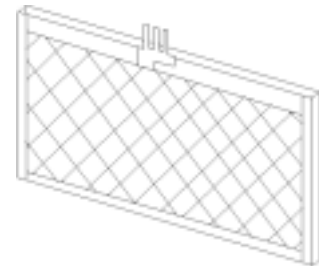

Vertikale lichtafschermers

Het armatuur is voorzien van 2 bevestigingsschroeven aan elke zijde van het armatuur.

Verwijder de 2 rechtse schroeven. Bevestig de rechtse lichtafschermers met deze 2 schroeven. Ga op dezelfde wijze te werk voor de linkse lichtafschermers.

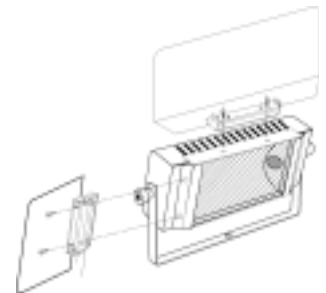

Horizontale lichtafschermers

Verwijder de 2 bovenste schroeven. Bevestig de bovenste lichtafschermers met deze 2 schroeven. Ga op dezelfde wijze te werk voor de onderste lichtafschermers.

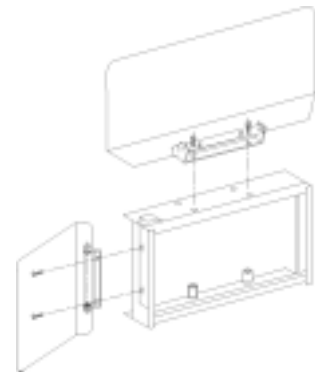

Stang voor assemblage van 4 stuks in lijn

Het assembleerprofiel is geleverd met 4 bouten voor de bevestiging van 4 armaturen.

Een centrale opening maakt het mogelijk deze stang te bevestigen aan een ophangbeugel of op een statief.

Onderhoud

Wij raden u aan de spiegels telkens te reinigen als u de lampen vervangt. Zo waarborgt u een optimale werking van de schijnwerper.







- Koppel de schijnwerper los van het stroomnet
- Laat hem afkoelen
- Haal de beschermrooster of de glassfilter en verwijder de lamp
- Reinig de spiegels met behulp van een schone, niet-pluizende doek gedrenkt in alcohol. Plaats de lamp terug en plaats de beschermrooster of de glassfilter terug

Beschadigd veiligheidsglas steeds vervangen!

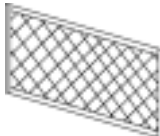
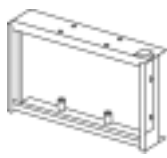
Gebruikshoeken

- | Lamp | Zonder cassette | Met cassette en glasfilter |
|--------|-----------------|----------------------------|
| 625 W | 0 tot 90° | 0 tot 90° |
| 1000 W | 0 tot 90° | 0 tot 60° |
| 1250 W | 0 tot 45° | - |

HF / LF 1000

Accessoires	Grillage de protection		GR/F 1000		
	Cassette pour porte filtre		ACV/F 1000		
	Jeu de 2 coupe-flux verticaux pour HF/LF 1000		CFV1/F 1000		
	Jeu de 2 coupe-flux horizontaux		CFH/F 1000		
	Jeu de 2 coupe-flux verticaux pour ACV/F 1000		CFV2/ACV/F 1000		
	Jeu de 4 porte filtre pour filtre de couleur en verre		PF/ACV/F 1000		
	Barre de montage pour 4 HF/LF 1000		BAR/F 1000		
	Crochet pour tube de Ø 21 à Ø 48 mm		A6		
	Crochet pour avec douille DIN		A8		
	Crochet pour tube de Ø 35 à Ø 50 mm		A20		
	Crochet pour tube de Ø 35 à Ø 50 mm		A25		
	Crochet pour tube de Ø 45 à Ø 60 mm		A30		
	Câble de sécurité de 1,2 m		CAS 120/N		
					
				ACV/F1000	
Filtre verre	Bleu clair		FV41/F 1000		
	Bleu foncé		FV19/F 1000		
	Jaune		FV4/F 1000		
	Rouge		FV6/F 1000		
	Vert		FV23F 1000		
					
				CFV1/F1000	
230 V - R7s	Lampe Halogène	625 W	625 W/R7S		
		1000 W	1000 W/R7S		
		1250 W	1250 W/R7S		
					
				CFH/F1000	
Pièce de rechange	Douille R7s		R7s		
<hr/>					
Toebehoren	Beschermrooster		GR/F 1000		
	Filterhoudercassette		ACV/F 1000		
	Set van 2 verticale lichtafschermers voor HF/LF 1000		CFV1/F 1000		
	Set van 2 horizontale lichtafschermers		CFH/F 1000		
	Set van 2 verticale lichtafschermers voor ACV/F 1000		CFV2/ACV/F1000		
	Set van 4 Filterhouders voor glazen filters		PF/ACV/F 1000		
	Assembleerprofiel voor 4 HF/LF 1000		BAR/F 1000		
	Ophanghaak voor buis van Ø 21 tot Ø 48 mm		A6		
	Ophanghaak met DIN-dop		A8		
	Ophanghaak voor buis van Ø 35 tot Ø 50 mm		A20		
	Ophanghaak voor buis van Ø 35 tot Ø 50 mm		A25		
	Ophanghaak voor buis van Ø 45 tot Ø 60 mm		A30		
	Veiligheidskabel van 1,2 m		CAS 120/N		
					
					CFV2/F1000
Glazen filters	Lichtblauw		FV41/F 1000		
	Donkerblauw		FV19/F 1000		
	Geel		FV4/F 1000		
	Rood		FV6/F 1000		
	Groen		FV23F 1000		
					
				PF/ACV/F1000	
230 V - R7s	Halogeenlampen	625 W	625 W/R7S		
		1000 W	1000 W/R7S		
		1250 W	1250 W/R7S		
					
				A6	
Resere onderdelen	R7s Lampvoet		R7s		
					
				A8	



A20



A25



A30



CAS 120/N

Accessories

Safety grid	GR/F 1000
Holder cassette for filter frame	ACV/F 1000
Set of 2 vertical barndoor for HF/LF 1000	CFV1/F 1000
Set of 2 horizontal barndoor	CFH/F 1000
Set of 2 vertical barndoor for ACV/F 1000	CFV2/ACV/F 1000
Set of 4 filter frames for glass filter	PF/ACV/F 1000
Bracket stand for assembly of 4 HF/LF 1000	BAR/F 1000
Hook clamp for Ø 21 to Ø 48 mm tubes	A6
Hook clamp with DIN spigot adapter	A8
Hook clamp for Ø 35 to Ø 50 mm tubes	A20
Hook clamp for Ø 35 to Ø 50 mm tubes	A25
Hook clamp for Ø 45 to Ø 60 mm tubes	A30
1.2 m safety cable	CAS 120/N

Glass-filters

Light blue	FV41/F 1000
Dark blue	FV19/F 1000
Yellow	FV4/F 1000
Red	FV6/F 1000
Green	FV23F 1000

230 V - R7s

Halogen lamps	625 W	625 W/R7S
	1000 W	1000 W/R7S
	1250 W	1250 W/R7S

Spare parts

R7s Lampholder	R7s
----------------	-----

Zubehör

Schutzgitter	GR/F 1000
Filterrahmenkassette	ACV/F 1000
Satz von 2 vertikalen Torblenden für HF/LF 1000	CFV1/F 1000
Satz von 2 horizontalen Torblenden	CFH/F 1000
Satz von 2 vertikalen Torblenden für ACV/F 1000	CFV2/ACV/F 1000
Satz von 4 Filterrahmen für Glasfilter	PF/ACV/F 1000
Montageschiene von 4 HF/LF 1000	BAR/F 1000
Aufhängehaken für Rohre von Ø 21 bis Ø 48	A6
Aufhängehaken mit DIN-Hülse	A8
Aufhängehaken für Rohre von Ø 35 bis Ø 50 mm	A20
Aufhängehaken für Rohre von Ø 35 bis Ø 50 mm	A25
Aufhängehaken für Rohre von Ø 45 bis Ø 60 mm	A30
1,2 m Sicherheitsseil	CAS 120/N



BAR/F1000

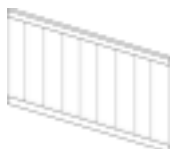

FV.../F1000

Glas-Filter

Hellblau	FV41/F 1000
Dunkelblau	FV19/F 1000
Gelb	FV4/F 1000
Rot	FV6/F 1000
Grün	FV23F 1000

230 V - R7s

Halogenlampen	625 W	625 W/R7S
	1000 W	1000 W/R7S
	1250 W	1250 W/R7S

Ersatzteile

R7s Lampenfassung	R7s
-------------------	-----

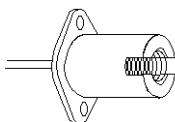

R7s

ADB - Your Partner for Light

Belgium	N.V. ADB-TTV Technologies S.A. (Group Headquarters) Leuvensesteenweg 585, B-1930 Zaventem Tel : 32.2.709.32.11, Fax : 32.2.709.32.80, E-Mail : adb@adblighting.com
Deutschland	ADB GmbH Boschstrasse 3, D-61239 Ober-Mörlen Tel : 49.6002.93.933.0, Fax : 49.6002.93.933.33, E-Mail : info@adblighting.de
France	ADB S.A.S. Sales Office: 168/170, boulevard Camélinat F-92240 Malakoff Tel : 33.1.41.17.48.50, Fax : 33.1.42.53.54.76, E-Mail : adb.fr@adblighting.com Factory & Group Logistics Centre: Zone industrielle Rouvroy F-02100 Saint-Quentin Tel : 33.3.23.06.35.70, Fax : 33.3.23.67.66.56, E-Mail : adb.fr@adblighting.com

www.adblighting.com

ADB
Lighting Technologies